

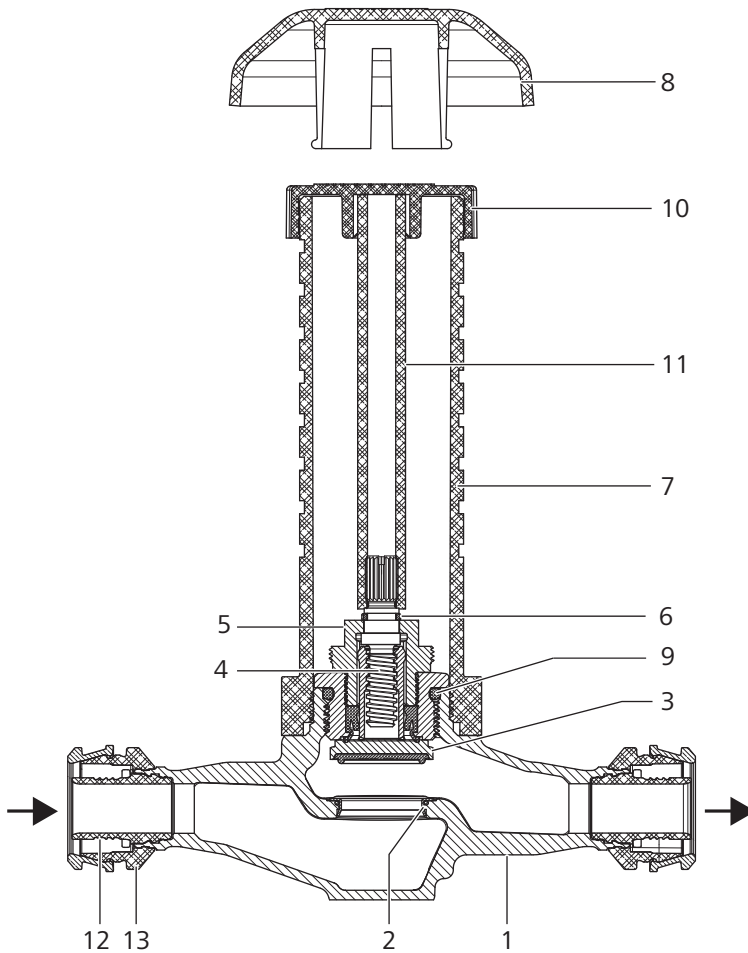

86505 - Optiflex-Flowpress-Unterputz-Geradsitzventil

Produktaufbau und Werkstoffe



1	Gehäuse	Rotguss CC246E
2	Ventilsitz	Edelstahl 1.4401
3	Ventilteller	Edelstahl/EPDM
4	Spindel (nichtsteigend)	Messing
5	Oberteil	Messing
6	O-Ring	EPDM
7	Schutzhülse	Kunststoff
8	Rosette	Kunststoff verchromt
9	O-Ring	EPDM
10	Schutzkappe	Kunststoff
11	Mitnehmer	Kunststoff
12	Stützkörper	Kunststoff PPSU
13	Presshülse	Messing

Technische Daten

Medium		Wasser
Mediumtemperatur max.	[°C]	70
Nennndruck		PN 10
Zubehör		<ul style="list-style-type: none"> • Befestigungs-Set vorne 23037 • Befestigungs-Set hinten 23038 • Griff-Garnitur 23035/23036 • Verlängerungs-Set 23092

Anwendungshinweise

Für die Anwendung des Produkts müssen folgende Voraussetzungen und Hinweise beachtet werden:

- Es gelten die Bestimmungen der SVGW-Richtlinie W3.
- Das Ventil kann mit der Griff-Garnitur 23035/23036 oder mit einem handelsüblichen Schraubenzieher bedient werden.
- Während der Rohbauphase kann das Ventil mit der Schutzkappe bedient werden.

Druckverlustwerte

		16	20	25
ζ-Wert	[Zeta]	3.6	4.9	9.7
Kvs-Wert	[m ³ /h]	2.8	3.7	5.0

Leistungsdiagramm

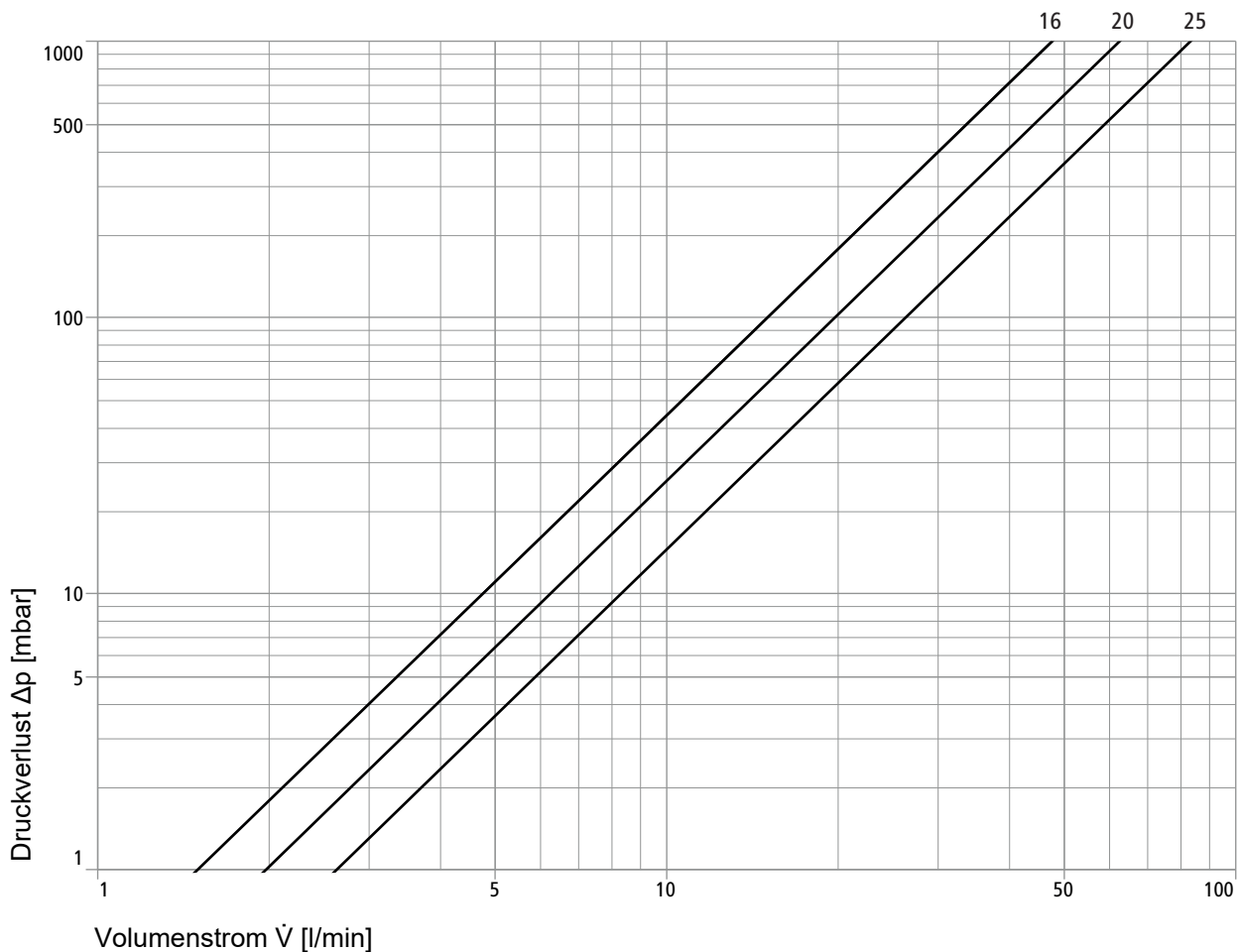

Weiterführende Informationen und die aktuellste Ausgabe dieses Dokuments sind auf unserer Webseite www.nussbaum.ch verfügbar.



86505

261.0.047 / 07.06.2024 / V2