

OPTIARMATUR

Apparecchio di sollevamento

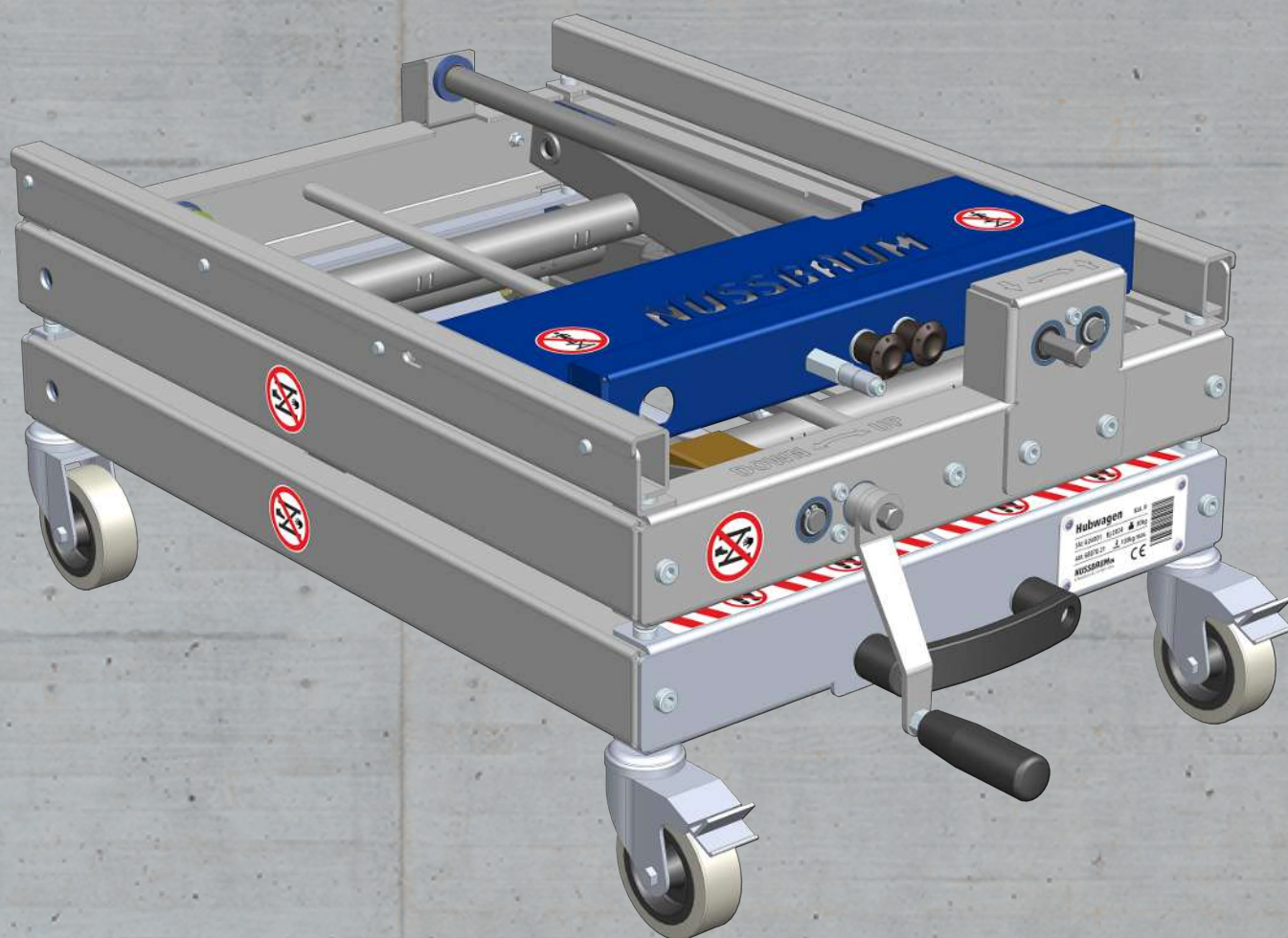

NUSSBAUM_{RN}

Gut installiert Bien installé Ben installato

Istruzioni per l'uso

Indice

1	Informazioni sulle presenti istruzioni	3
1.1	Gruppi target.....	3
1.2	Conservazione	3
1.3	Spiegazione dei simboli.....	3
2	Sicurezza	4
2.1	Impiego conforme alla destinazione d'uso.....	4
2.2	Avvertenze di sicurezza	4
2.3	Usi impropri	4
2.4	Dichiarazione CE di conformità	5
3	Descrizione del prodotto	6
3.1	Struttura.....	6
3.2	Funzione.....	7
3.3	Dati tecnici	7
3.4	Targhetta.....	7
3.5	Entità di fornitura.....	7
4	Trasporto e immagazzinamento	8
5	Uso.....	9
5.1	Sollevamento e trasporto dell'apparecchio di base con l'apparecchio di sollevamento	9
6	Manutenzione ordinaria.....	11
7	Smaltimento.....	12

1 Informazioni sulle presenti istruzioni

1.1 Gruppi target

Le informazioni contenute nel presente documento sono indirizzate ai seguenti gruppi di persone:

- Professioniste e professionisti del riscaldamento e della tecnica idrosanitaria nonché personale specializzato istruito







I prodotti della Nussbaum vanno utilizzati nel rispetto delle regole della tecnica generalmente riconosciute e in base alle istruzioni della Nussbaum stessa.

1.2 Conservazione

- ▶ Si prega di leggere attentamente il presente documento e di conservarlo insieme al prodotto.

1.3 Spiegazione dei simboli

Le avvertenze e le note sono evidenziate rispetto al resto del testo e sono contrassegnate con appositi pittogrammi.

Simbolo	Spiegazione
 PERICOLO	Segnala una situazione di pericolo diretto che, se non evitata, causa lesioni gravi o addirittura la morte.
 AVVERTIMENTO	Segnala una situazione di possibile pericolo che, se non evitata, può causare lesioni gravi o addirittura la morte.
 ATTENZIONE	Segnala una situazione di possibile pericolo che, se non evitata, può causare lesioni minori o lievi.
NOTA	Segnala una situazione che, se non evitata, può causare danni a cose.
	Indica consigli e informazioni utili.
	Indica un requisito necessario per la corretta esecuzione di un'azione.
	Indica un risultato che serve a verificare la corretta esecuzione di un'azione.
	Indica un rimando a ulteriori informazioni in un altro punto del testo.

2 Sicurezza

2.1 Impiego conforme alla destinazione d'uso

L'apparecchio di sollevamento serve a trasportare l'apparecchio di base non riempito dello scaldacqua a pompa di calore Aquapro-Ecotherma della Nussbaum su pavimenti orizzontali, privi di ostacoli e con portata sufficiente nonché a sollevare l'apparecchio di base sullo zoccolo portante o su un supporto di terzi. Qualunque altro tipo di utilizzo non è consentito.

Nell'impiego conforme alla destinazione d'uso rientra l'osservanza delle seguenti prescrizioni:

- Devono essere rispettati i parametri d'esercizio specificati sulla targhetta.
- L'apparecchio di sollevamento può essere utilizzato solo se privo di difetti. Prima dell'utilizzo va verificato che l'apparecchio di sollevamento non presenti segni di usura e danneggiamenti.
- L'apparecchio di sollevamento non può essere sottoposto a modifiche tecniche e può essere utilizzato solo con componenti originali del fabbricante.

2.2 Avvertenze di sicurezza

Per evitare possibili situazioni pericolose che potrebbero portare alla morte o a lesioni gravi vanno osservate le seguenti avvertenze di sicurezza:

- Non sostare né tenere parti del corpo sotto a carichi sospesi.
- Indossare i dispositivi di protezione individuale (calzature antinfortunistiche).
- L'apparecchio di sollevamento non deve essere utilizzato da bambini o persone con ridotte capacità fisiche, sensoriali o psichiche oppure da persone prive della necessaria competenza ed esperienza, eccetto nel caso in cui vengano opportunamente istruite e sorvegliate. I bambini non devono assolutamente giocare con l'apparecchio di sollevamento.

2.3 Usi impropri

Non sono autorizzati i seguenti usi impropri dell'apparecchio di sollevamento:

- Modifica dell'impiego conforme alla destinazione d'uso.
- Inosservanza delle istruzioni per l'uso e delle avvertenze di sicurezza.
- Inosservanza dei segnali di divieto applicati sull'apparecchio di sollevamento.
- Noleggio o vendita dell'apparecchio di sollevamento senza consegna delle istruzioni per l'uso.
- Impiego di un apparecchio di sollevamento difettoso (ad esempio in presenza di segni di usura o danneggiamenti).
- Sollevamento e trasporto di persone.
- Sollevamento e trasporto di oggetti diversi dall'apparecchio di base non riempito dello scaldacqua a pompa di calore Aquapro-Ecotherma della Nussbaum.
- Sollevamento dell'apparecchio di base riempito (sollevamento di carichi troppo pesanti).
- Movimentazione dell'apparecchio di sollevamento con l'apparecchio di base caricato e sollevamento dell'apparecchio di base non fissato con i bulloni di sicurezza all'apparecchio di sollevamento (aggiramento dei dispositivi di sicurezza).
- Utilizzo dell'apparecchio di sollevamento su fondi non piani e/o inclinati o su scale.

- Installazione successiva, modifica o trasformazione dell'apparecchio di sollevamento senza l'approvazione scritta del fabbricante.
- Utilizzo dell'apparecchio di sollevamento da parte di persone sprovviste di esperienza nell'impiego di apparecchi di sollevamento.

2.4 Dichiarazione CE di conformità

Denominazione del prodotto: Apparecchio di sollevamento

Numero di articolo: 68070

Il numero di serie e l'anno di fabbricazione sono riportati sulla targhetta dell'apparecchio.

Produttore:

R. Nussbaum SA

Martin-Disteli-Strasse 26

4601 Olten

Svizzera

Direttive e regolamenti:

Direttiva 2006/42/CE relativa alle macchine

Conservazione della documentazione tecnica:

Sig. Markus Graf, R. Nussbaum SA

Responsabile per conto della R. Nussbaum SA:

Sig. Urs Bobst, responsabile innovazione e partner

Sig. Patrik Zeiter, responsabile basi, materiali e diritti di protezione

Nel giugno 2024

3 Descrizione del prodotto

3.1 Struttura

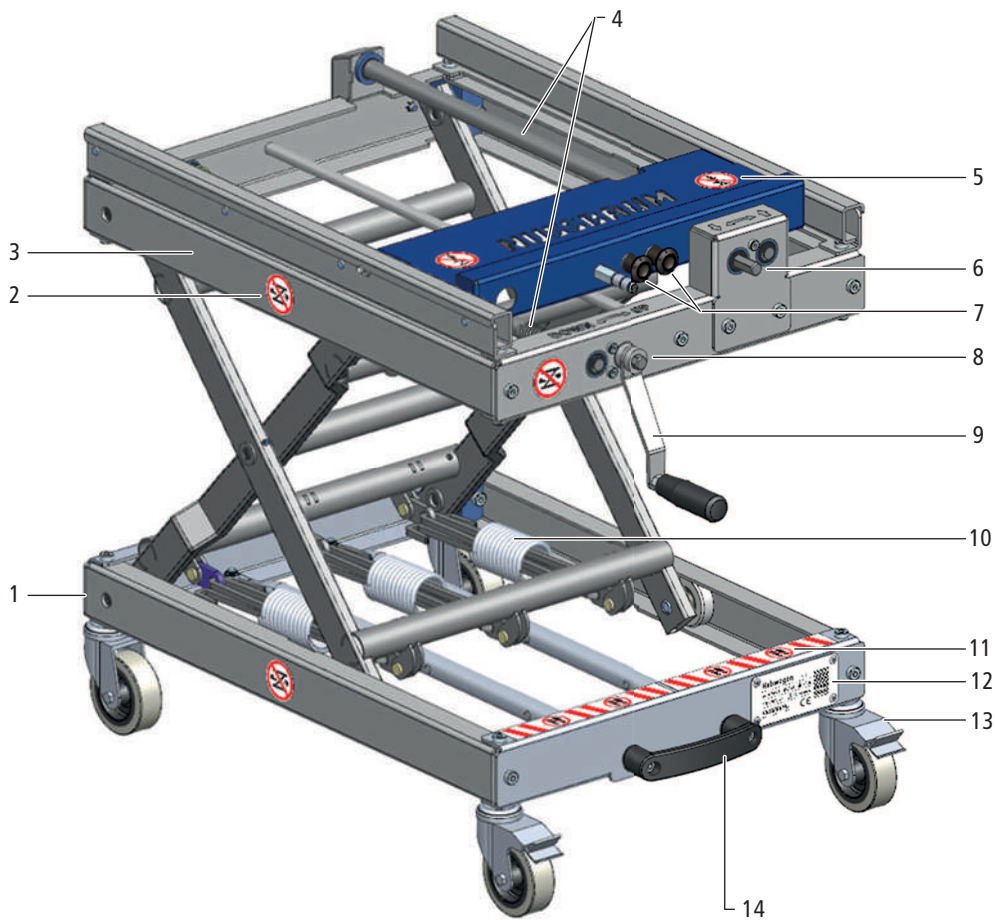

Fig. 1: *Apparecchio di sollevamento 68070*

1	Carrello	8	Attuatore verticale per piattaforma
2	Segnale di divieto «Non inserire alcuna parte del corpo tra il carrello e la piattaforma»	9	Manovella amovibile
3	Piattaforma	10	Elementi ammortizzanti
4	Perni	11	Segnale di divieto «Vietato salire»
5	Segnale di divieto «Vietato sollevare persone»	12	Targhetta
6	Attuatore orizzontale per piattaforma	13	Ruote con freno di stazionamento
7	Bulloni di sicurezza	14	Maniglia estraibile

3.2 Funzione

L'apparecchio di sollevamento è dotato di due attuatori che vengono comandati con una manovella. L'azionamento verticale per il sollevamento dell'apparecchio di base è reso possibile dalla forza delle molle. L'azionamento orizzontale permette di estrarre la piattaforma con l'apparecchio di base caricato al di sopra dell'altezza dello zoccolo portante o di un supporto di terzi. Con i bulloni di sicurezza, l'apparecchio di base viene fissato all'apparecchio di sollevamento. Il carrello è dotato di ruote che possono essere bloccate con freni di stazionamento.

3.3 Dati tecnici

Peso a vuoto	[kg]	30
Capacità di sollevamento max.	[kg]	120
Altezza di sollevamento max.	[mm]	380
Estrazione max.	[mm]	380
Dimensioni (lunghezza x larghezza x altezza)	[mm]	667 x 450 x 293
Ø ruote	[mm]	75

3.4 Targhetta

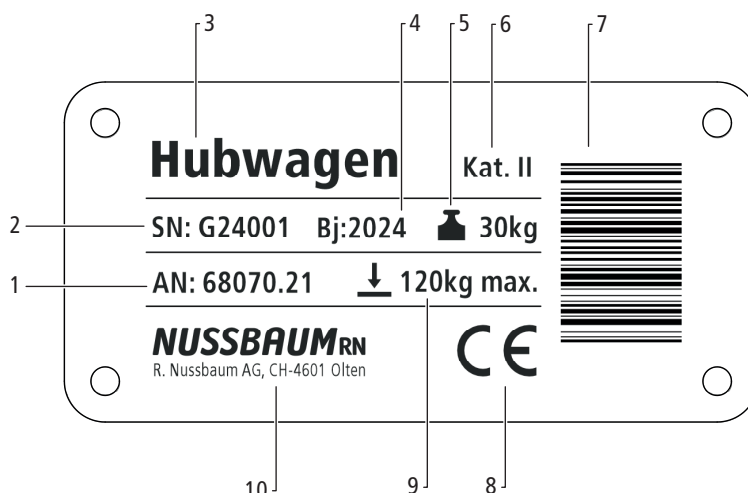

Fig. 2: Targhetta

1	Numero di articolo	6	Coefficiente di carico per tavoli elevatori
2	Numero di serie	7	Codice a barre numero di serie
3	Denominazione del prodotto	8	Marchio di conformità CE
4	Anno di costruzione	9	Capacità di sollevamento massima
5	Peso a vuoto	10	Indirizzo del fabbricante

3.5 Entità di fornitura

L'entità di fornitura comprende i seguenti componenti:

- 1 apparecchio di sollevamento
- 1 manovella
- 2 cinghie di sollevamento
- 1 libretto di istruzioni per l'uso
- 1 custodia in plastica

4 Trasporto e immagazzinamento

L'apparecchio di sollevamento va trasportato e immagazzinato nella custodia in plastica fornita in dotazione. L'apparecchio deve essere immagazzinato in un ambiente asciutto.

5 Uso

5.1 Sollevamento e trasporto dell'apparecchio di base con l'apparecchio di sollevamento

⚠ AVVERTIMENTO

Pericolo di lesioni dovuto a ribaltamento

Se utilizzato in modo errato, l'apparecchio di sollevamento può ribaltarsi.

- ▶ Quando l'apparecchio di sollevamento è carico va movimentato solo con la piattaforma nella posizione finale più bassa e con l'apparecchio di base fissato all'apparecchio di sollevamento.
- ▶ Estrarre la piattaforma dell'apparecchio di sollevamento con l'apparecchio di base caricato solo quanto basta a superare di poco l'altezza dello zoccolo portante o di un supporto di terzi.

⚠ AVVERTIMENTO

Pericolo di lesioni dovuto a schiacciamento

L'apparecchio di sollevamento presenta parti mobili.

- ▶ Non inserire alcuna parte del corpo nello spazio tra il carrello e la piattaforma.

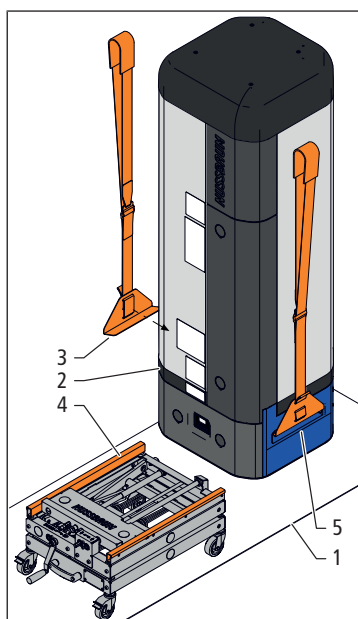

1. Se necessario proteggere il pavimento con una copertura adeguata **(1)**. La copertura deve avere una portata di ca. 50 kg per ruota.
2. Utilizzando le cinghie di sollevamento **(3)** sollevare l'apparecchio di base **(2)** e posizionarlo sull'apparecchio di sollevamento **(4)**. Per sollevare l'apparecchio di base servono almeno due persone. Regolare le cinghie di sollevamento in base alla corporatura di ciascuna persona. Far passare la cinghia di sollevamento sopra la testa e posizionarla sulla spalla. Agganciare le cinghie di sollevamento nei manici **(5)** dell'apparecchio di base e sollevare l'apparecchio di base con la forza muscolare. Tenere l'apparecchio di base con le mani in modo da impedire che possa ribaltarsi e fare attenzione che le cinghie di sollevamento non scivolino via dai manici.

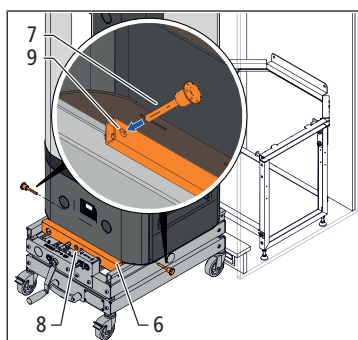

3. Far scorrere il lato anteriore dell'apparecchio di base sulla piattaforma in modo che arrivi a filo della traversa **(6)**.
4. Estrarre i due bulloni di sicurezza **(7)** dai supporti **(8)** della piattaforma. Per fissare l'apparecchio di base all'apparecchio di sollevamento inserire i bulloni di sicurezza fino alla battuta d'arresto nei fori **(9)** dell'apparecchio di base.

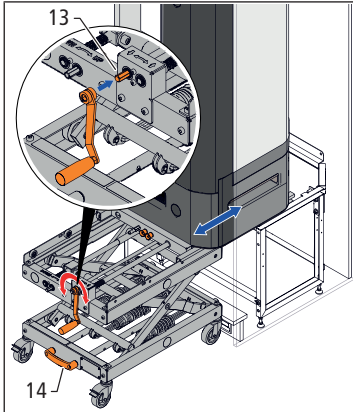
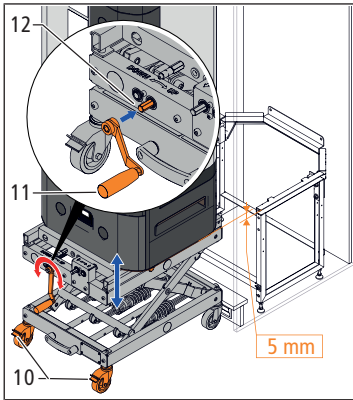

5. Posizionare l'apparecchio di sollevamento davanti alla parte anteriore dello zoccolo portante o del supporto di terzi tenendo saldamente l'apparecchio di base e orientandolo quanto necessario.
6. Bloccare i due freni di stazionamento **(10)**.
7. Inserire la manovella **(11)** sull'attuatore verticale **(12)** e sollevare l'apparecchio di base. La superficie di appoggio dell'apparecchio di base deve trovarsi a una distanza di **ca. 5 mm** sopra la superficie di appoggio dello zoccolo portante.
8. Estrarre i due bulloni di sicurezza e sistemarli nuovamente nei supporti.
9. Inserire la manovella sull'attuatore orizzontale **(13)** e traslare l'apparecchio di base sopra allo zoccolo portante. Utilizzare la maniglia **(14)** come appoggio per il piede in modo da impedire che l'apparecchio di sollevamento possa ribaltarsi.
10. Inserire la manovella sull'attuatore verticale e posizionare l'apparecchio di base sullo zoccolo portante.
11. Far scorrere l'apparecchio di base manualmente (senza mezzi ausiliari) fino alla battuta d'arresto nei due bulloni del sistema antiribaltamento.
12. Assicurarsi che l'apparecchio di base poggi stabilmente sullo zoccolo portante fissato e non possa ribaltarsi.
13. Ritrarre la piattaforma utilizzando l'attuatore orizzontale. Sbloccare i freni di stazionamento e allontanare l'apparecchio di sollevamento.

Per togliere l'apparecchio di base dallo zoccolo portante o da un supporto di terzi eseguire i passaggi di lavoro descritti nella sequenza necessaria. Questa operazione potrebbe richiedere di spostare più volte la manovella dall'attuatore verticale e quello orizzontale e viceversa. Una volta raggiunta la posizione corretta, l'apparecchio di base può essere afferrato dai manici e fatto scivolare sulla piattaforma dell'apparecchio di sollevamento.

6 Manutenzione ordinaria

Lubrificare i perni di entrambi gli attuatori ogni 4 settimane con una piccola quantità di olio per macchine comunemente reperibile in commercio.

Verificare regolarmente il gioco dell'attuatore verticale. Se il gioco è pari a più di mezzo giro della manovella bisogna sospendere l'utilizzo dell'apparecchio di sollevamento e contattare la R. Nussbaum SA: numero di telefono 0848 700 600.

7 Smaltimento



Separare il prodotto e l'imballaggio nei rispettivi gruppi di materiali (ad esempio carta, metalli, materiali sintetici o metalli non ferrosi) e smaltirli in conformità alla legislazione svizzera.

I componenti elettronici così come le batterie o gli accumulatori non vanno gettati nei rifiuti domestici ma smaltiti correttamente in conformità alla Direttiva WEEE 2002/96/CE.

Ulteriori informazioni e la versione più recente del presente documento sono disponibili sul nostro sito web www.nussbaum.ch.



68070

Wir verteilen Wasser

Die R. Nussbaum AG, 1903 gegründet, ist ein eigenständiges Schweizer Familienunternehmen, beschäftigt rund 500 Mitarbeitende und gehört zu den führenden Herstellern von Armaturen, Verteilsystemen und individuellen Gesamtlösungen im Bereich Sanitär- und Heiztechnik. Von unserem Hauptsitz in Olten aus vertreiben wir unser breites Produktsortiment über ein eigenes Filialnetz an Installierende in der ganzen Schweiz.

Für weitere Informationen wenden Sie sich bitte an Ihren Installateur resp. Nussbaum. Dort erhalten Sie kompetente Auskunft über sämtliche Nussbaum Produkte.

Nous distribuons de l'eau

R. Nussbaum SA, entreprise familiale suisse indépendante fondée en 1903, emploie près de 500 collaborateurs et compte parmi les fabricants leaders de robinetteries, de systèmes de distribution et de solutions globales individuelles dans le domaine de la technique sanitaire et de chauffage. Depuis notre siège d'Olten, nous proposons un large assortiment de produits au travers de notre réseau de succursales et installateurs/trices dans toute la Suisse.

Pour plus d'informations, veuillez vous adresser à votre installateur resp. Nussbaum. Vous y recevrez des informations compétentes sur l'ensemble des produits Nussbaum.

Distribuiamo acqua

La società R. Nussbaum SA, fondata nel 1903, è un'azienda svizzera indipendente di proprietà familiare che impiega ben 500 dipendenti ed è tra i principali produttori di rubinetteria, sistemi di distribuzione e soluzioni integrali personalizzate nel settore della tecnica idrosanitaria e di riscaldamento. Dalla nostra sede sociale di Olten commercializziamo, attraverso la rete di succursali Nussbaum, la nostra ampia gamma di prodotti rifornendo installatrici e installatori in tutta la Svizzera.

Per ulteriori informazioni non esitate a rivolgervi al vostro installatore resp. Nussbaum. Qui riceverete informazioni competenti su tutti i prodotti della Nussbaum.



NUSSBAUM^{RN}

Gut installiert Bien installé Ben installato

Hersteller Armaturen und Systeme Sanitär- und Heiztechnik
Fabricant de robinetterie et systèmes de technique sanitaire et chauffage
Produttore di rubinetteria e sistemi di tecnica idrosanitaria e di riscaldamento
ISO 9001 / 14001 / 45001

Basel, Bern, Biel, Brig, Buchs, Carouge, Crissier, Giubiasco, Givisiez, Gwatt-Thun,
Kriens, Sion, Steinhausen/Zug, St. Gallen, Trimbach, Winterthur, Zürich

R. Nussbaum AG | SA
Hauptsitz | Siège social | Sede sociale

Martin-Disteli-Strasse 26
Postfach, CH-4601 Olten

062 286 81 11
info@nussbaum.ch

nussbaum.ch