



19191 - Y-Flansch

1 Sicherheitshinweise

1.1 Richtlinien beachten

- Bestimmungen der SVGW-Richtlinie W3 beachten.

2 Montage und Inbetriebnahme

2.1 Anschlussgarnitur mit Y-Flansch montieren

HINWEIS

Schäden am Wasserenthärter durch falsche Montage

Wenn die Position des Feinfilters und der Anschlussgarnitur vertauscht werden, kann Schmutz in den Wasserenthärter gelangen oder das Rohwasser mit zu hohem Druck in den Wasserenthärter fließen. Dies kann zu schweren Schäden am Wasserenthärter führen.

- ▶ Die korrekte Montage des Feinfilters und der Anschlussgarnitur am Y-Flansch sicherstellen.

Voraussetzungen:

- ✓ Der Feinfilter ist demontiert.
- ✓ Vor dem Y-Flansch ist ein Druckreduzierventil montiert. Alternativ: Der Feinfilter enthält eine Druckreduzierkomponente (Redfil).

1. Den Anschlussflansch 12085 in die Hauptverteilung einbauen.

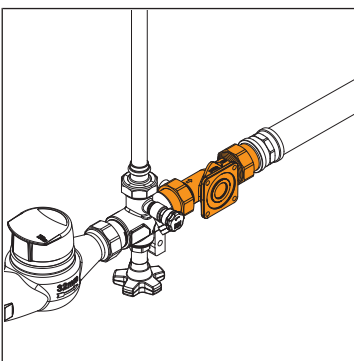

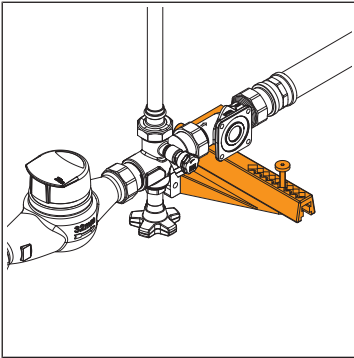

- Die Konsole 19092.06 zur Abstützung des Y-Flansches an die Wand montieren.

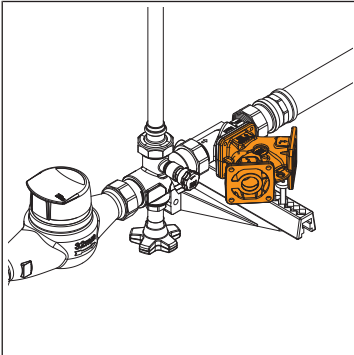

- Den Y-Flansch 19191 an den Anschlussflansch 12085 montieren. Bei allen Flanschverbindungen die korrekte Vorgehensweise beachten (☞ «Flanschverbindung herstellen», Seite 3).

- Die Höhe der Schraube an der Konsole durch das Loch im Y-Flansch mit einem Innensechskant-Schlüssel so anpassen, dass der Y-Flansch sauber aufliegt.

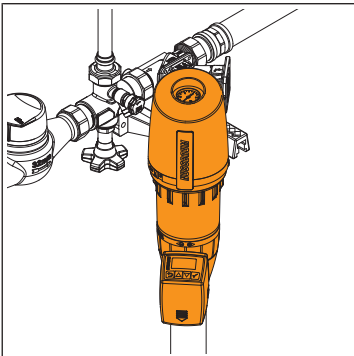

- Den Feinfilter oder das Redfil am Y-Flansch montieren. Hierbei **die Pfeile auf dem Y-Flansch beachten**.

⇒ Bei korrekter Montage durchläuft das Rohwasser zuerst den Feinfilter bzw. das Redfil.

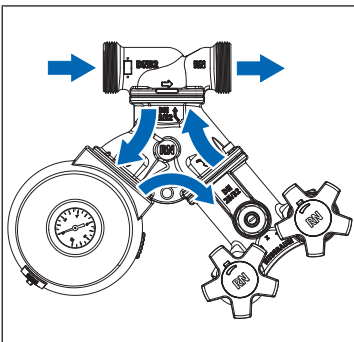

- Die Anschlussgarnitur 19185.05/19185.06 am Y-Flansch montieren.
- Sicherstellen, dass die Anschlussgarnitur geschlossen ist.

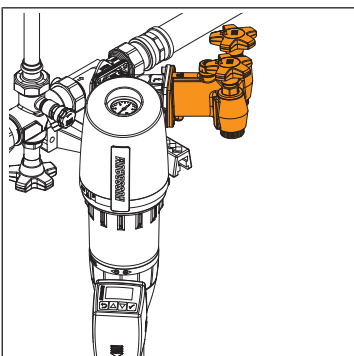

2.2 Flanschverbindung herstellen

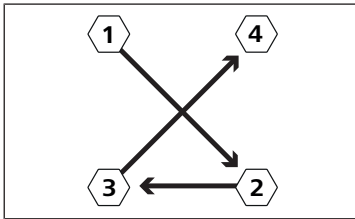

1. Die Dichtfläche und die Dichtung vor Gebrauch reinigen.
2. Sicherstellen, dass die Dichtung korrekt auf der Dichtfläche liegt.
3. Die Schraubverbindungen herstellen. Dabei immer alle Schrauben verwenden und die Schrauben schrittweise über Kreuz anziehen (siehe Abbildung).

3 Übergabe

Den Betreiber auf folgende Punkte hinweisen:

- Das Produkt muss nach SVGW W3 inspiziert und gewartet werden.

Weiterführende Informationen und die aktuellste Ausgabe dieses Dokuments sind auf unserer Webseite www.nussbaum.ch verfügbar.



19191